



Volvo Construction Equipment

# L110H, L120H

Volvo Radlader 18-21,6 t 260-276 hp



## Fortschritt steht in unseren Genen

Seit der Einführung unseres ersten Radladers hat Volvo sein Konzept in mehr als einem halben Jahrhundert weiterentwickelt. Im Laufe der Jahre haben wir unsere Maschinen revolutioniert um unseren Kunden eine beispiellose Produktivität und Effizienz zu liefern.

1954

Der weltweit erste Radlader mit Parallel-Hubgerüst und Schnellwechsler – der H-10

1973

Der erste Radlader mit Direkteinspritzung und Turbomotor – Volvo BM 1641

Volvo hat die weltweit ersten wirklich Emissionsarmen Dieselmotoren in Baumaschinen eingeführt (1974)

1981

Volvo führte das weltweit erste automatische Gangschaltsystem (Automatische Energieumschaltung) und die lastabhängige Hydrauliktechnologie ein

1988

Komfort-Lenk- und Fahrschaltung

1990

Hubgerüstdämpfungssystem  
Volvo patentiert Hubkinematik (1991)

# INTELLIGENTER, STÄRKER, SCHNELLER

Der neue L110 und L120 der H-Serie kann das gleiche bemerkenswerte Design wie seine Vorgänger aufweisen, jedoch wurden diese Maschinen mit der neuesten innovativen Technologie aktualisiert, um eine höhere Produktivität und bessere Kraftstoffeffizienz zu erreichen. Seien Sie bereit, eine Reihe von Anwendungen zu bewältigen und genießen Sie die gleiche Zuverlässigkeit und Qualität, die Sie von Ihrem Volvo-Radlader erwarten; und mehr.



2009

Volvo setzt den Standard  
für Geräteträger  
(ISO 23727)

2010

OptiShift  
CareTrack

2016

Load Assist, aufgebaut  
auf dem preisgekrönten  
Volvo Co-Pilot

2017

Neue OptiShift  
Generation

### Mit Ihnen auf lange Sicht

Als Ihr zuverlässiger Produktionspartner ist Volvo da, um Sie mit der besten Ausrüstung für den Job zu unterstützen. Mit einer umfassenden Palette von Anbaugeräten, zur Ergänzung ihrer Maschinenleistung, sowie einer Reihe von Dienstleistungen zur Steigerung ihrer Rentabilität helfen wir Ihnen, das perfekte Paket an die Anforderungen Ihres Unternehmens anzupassen.



# Intelligenterer Betrieb

Die auf effizientes und intelligentes Arbeiten ausgelegten und innovativen Radlader L110 und L120H vereinen die neueste Volvo-Technik mit Leistung und optimierten Funktionen. Das Ergebnis: eine um 20 % effizientere Nutzung des Kraftstoffs im Vergleich zur G-Serie.

## OptiShift der neuen Generation

Um die Zykluszeiten zu verkürzen und den Kraftstoffverbrauch zu senken, wird die Wandlerüberbrückung Ihrer Maschine an die neue OptiShift-Generation angepasst. Die verbesserte OptiShift-Technologie kombiniert die RBB-Funktion (Reverse By Braking) mit einem neuen Drehmomentwandler mit Wandlerüberbrückung, was eine direkte Kraftübertragung zwischen Motor und Getriebe herstellt.



## Reverse By Braking (RBB Bremsanlage)

Verlängern Sie die Lebensdauer Ihrer Maschinenkomponenten und erhöhen Sie den Bedienerkomfort mit RBB (Reverse By Braking) - mit Volvo Patent. Die Funktion bremst die Maschine ab, sobald der Fahrer einen Fahrtrichtungswechsel vornimmt, indem sie automatisch die Motordrehzahl verringert und die Betriebsbremse betätigt um eine Entlastung des Antriebsstrangs zu erreichen.



## Mehr Leistung, weniger Kraftstoff

Basierend auf jahrzehntelanger Erfahrung und mit der fortschrittlichsten Technologie. Der kraftvolle Volvo Motor liefert ein hohes Drehmoment bei niedrigen Drehzahlen für überlegene Leistung.



## ECO-Pedal

Vermindern Sie den Verschleiß der Maschine und erhöhen Sie die Kraftstoffeffizienz mit dem ECO-Pedal. Das einzigartige Volvo ECO-Pedal verbessert den wirtschaftlichen Betrieb, indem es einen mechanischen Widerstand als Reaktion auf eine übermäßige Verwendung des Gaspedals ausübt.





# BIS ZU 20 % BESSERE KRAFTSTOFFEFFIZIENZ

Machen Sie mehr mit weniger Kraftstoff, der aktualisierte Motor der H-Serie bietet bis zu 20% mehr Kraftstoffeffizienz als die G-Serie. Dieser Zuwachs ist folgenden Verbesserungen zuzuschreiben: leistungsstarker Motor, OptiShift der nächsten Generation, das sich optional integrieren lässt, optimierte Anbaugeräte und die neue P-Trockenbremse.



# VOLVO WÄGESYSTEM

Mit Load Assist, einem dynamischen Wägesystem mit  $\pm 2\%$  Genauigkeit, können Sie das volle Potenzial Ihrer Maschine voll ausschöpfen. Das System ermöglicht die Überwachung des Materialumschlags und die einfache Verwaltung von Arbeitsaufträgen mit dem 10" Volvo Co-Pilot-Touchscreen - die Daten können dann gespeichert und von unterwegs abgerufen werden. Darüber hinaus können Sie mit Hilfe von CareTrack die Kraftstoffeffizienz Ihrer Maschine nachverfolgen.

# Neue Maßstäbe in Sachen Produktivität

Die L110H und L120H sind mit einem neuen Getriebe und optimierter Technik ausgestattet und sind damit im Vergleich zur G-Serie um bis zu 5 % produktiver. Optimiert durch Load Assist und CareTrack, die intelligenten Systeme, die wertvolle Einblicke in Ihre Abläufe bieten, lassen sich der Kraftstoffverbrauch senken und die Taktzeiten verkürzen.

## Steigern Sie Ihre Produktivität um bis zu 5%

Die Maschinenaktualisierungen der H-Serie bieten bis zu 5% mehr Produktivität als die G-Serie. Steigern Sie Ihre Produktivität um bis zu 10% Für eine perfekte Stabilität und hohe Effizienz wurde der Radlager der H-Serie mit einem neuen Getriebe ausgestattet, das harmonisch mit dem Motor und den Achsen zusammenarbeitet. Der neue Drehmomentwandler liefert ein höheres Drehmoment, wodurch die Leistung in den unteren Drehzahlen verbessert wird. Für schnellere Beschleunigung und reibungslosen Betrieb wurde die Gangabstufung optimiert.



*“Die Maschinen sind produktiv und sehr langlebig, besonders in dauerhaftem Betrieb in unserem Klima, das in den Wintermonaten hart ist.”*

**Leszek Kardaszynski, Direktor für Logistik und Investitionen, UNIKOST (Polen)**



## Angenehm produktiv

Passen Sie Ihre Maschine an und sorgen Sie für eine präzise Steuerung der Hydraulikfunktionen mit der Wahl von Einzel- oder Mehrfachhebeln. Wählen Sie, je nach Ihrer bevorzugten Reaktionszeit, aus drei Hydraulikmodi aus, um das Beste aus jeder Operation herauszuholen.



## Nivellierfunktion der Schaufel

Bringen Sie Ihre Produktivität mit der neuen Nivellierfunktion der Schaufel auf ein neues Level. Bewegen Sie die Schaufel aus der Kipp- und Neigepositionen automatisch wieder in die waagerechte Stellung zurück, was zu einer Verbesserung der Leistung des Bedieners führt.

# Überragende Vielseitigkeit

Mit unserem Angebot an eigens für ihren Zweck entwickelten Anbaugeräten holen Sie das Maximum aus Ihrem Radlader heraus. Die perfekt auf die Größe und Bemessung der Parameter Ihrer Maschine – einschließlich Hubgerüstgeometrie, Ausbrech- und Hubkraft – abgestimmten Anbaugeräte bilden eine unverwüstliche und zuverlässige Einheit mit der Maschine. Und sollten wir nicht das passende Anbaugerät haben, kann Volvo ein Anbaugerät individuell nach Ihren Spezifikationen anfertigen.

## Anwendungen mit Ladegabeln

Wählen Sie aus einer Reihe von Volvo Ladegabeln die eine hohe Stabilität und gute Sicht bieten. Erzielen Sie eine präzise Steuerung und höchste Produktivität, dank der Reichweite und der parallelen Hubarm Funktion der Ladereinheit, um eine perfekte Kombination mit den Gabel-Anbaugeräten zu erreichen.



## Umschlag

Erleben Sie bis zu 5% mehr Produktivität mit der neuen Palette von Volvo Umschlagschaufeln. Die neu gestalteten Schaufeln sind leichter zu füllen und minimieren das Verschütten dank der neuen konvexen Seiten und eines verbesserten Überlaufschutzes. Um ein Verschütten zu vermeiden und Stöße abzufangen, entscheiden Sie sich für das Hubgerüst-Dämpfungssystem, das je nach Wahl des Gangs oder der Geschwindigkeit automatisch aktiviert wird.



## Abfall und Recycling

Behandeln Sie den Abfall mit einer vollständigen Reihe von speziellen Anbaugeräten und Maschinenkonfigurationen. Die robusten Anbaugeräte wurden speziell für die Abfallbehandlung entwickelt und gewährleisten einen effizienten und produktiven Betrieb.



## Holzumschlag

Wählen Sie aus einer Auswahl von Universalgreifern, Sortiergreifern und Entladegreifern, die für eine für hohe Hubkraft und Kippkraft ausgelegt sind, und eine maximale Stabilität in Holzumschlag-Anwendungen zu bieten.





# HUBGERÜST MIT PARALLELFÜHRUNG

Das einzigartige TP-Hubgerüst (Torque Parallel) von Volvo bietet eine hohe Ausbrechkraft und präzise Parallelführung über den gesamten Hubbereich. Das sorgt auch bei anspruchsvollen Tätigkeiten für eine satte Leistungsreserve. Das Hubgerüst sorgt für Stabilität beim Laden und Tragen und ermöglicht ein einfaches Befüllen der Schaufel. Für eine dauerhafte Leistungsfähigkeit sind alle Bolzen am Hubarm zweifach abgedichtet.

# Intelligent produktiv

## BIS ZU 20 % BESSERE KRAFTSTOFFEFFIZIENZ

- Neue OptiShift Generation
- Neue trockene Parkbremse
- ECO-Pedal
- Reverse By Braking (RBB)
- Passende Volvo Anbaugeräte

## MAXIMIERUNG DER MASCHINENVERFÜGBARKEIT

- Starker Rahmen und Knickgelenk
- Elektronisch betriebene Motorhaube
- Anzeigen Bremsverschleiß
- Außen montierte Bremsen
- Austauschbare EntlüftungsfILTER



## STEIGERUNG DER PRODUKTIVITÄT UM BIS ZU 5 %

- Neues Getriebe und Übersetzungsverhältnis
- Einhebel oder Mehrhebelbedienung
- Wählen Sie zwischen drei hydraulische Modi
- Schaufel Nivellierfunktion
- Volvo-Wägesystem

## PERFEKTIONIEREN SIE IHRE LEISTUNG

- Neuer einstellbarer Fahrersitz
- Neue Rückspiegel
- Comfort Drive Steuerung - Optional
- Radarerkennungssystem, Rückfahrkamera - Optionen

## SUPPORT, AUF DEN SIE SICH VERLASSEN KÖNNEN

- Volvo-Originalteile
- Fahrerschulung
- Proaktive Überwachung

## ÜBERRAGENDE VIELSEITIGKEIT

- Einzigartiges Hubgerüst mit Parallelführung
- Neue Schüttgutschaufel – bis zu 5% höhere Produktivität
- Gabel-Anbaugeräte
- Abfall- und Recyclingwirtschaft
- Holzumschlag
- Maßgeschneidertes Anbaugeräte

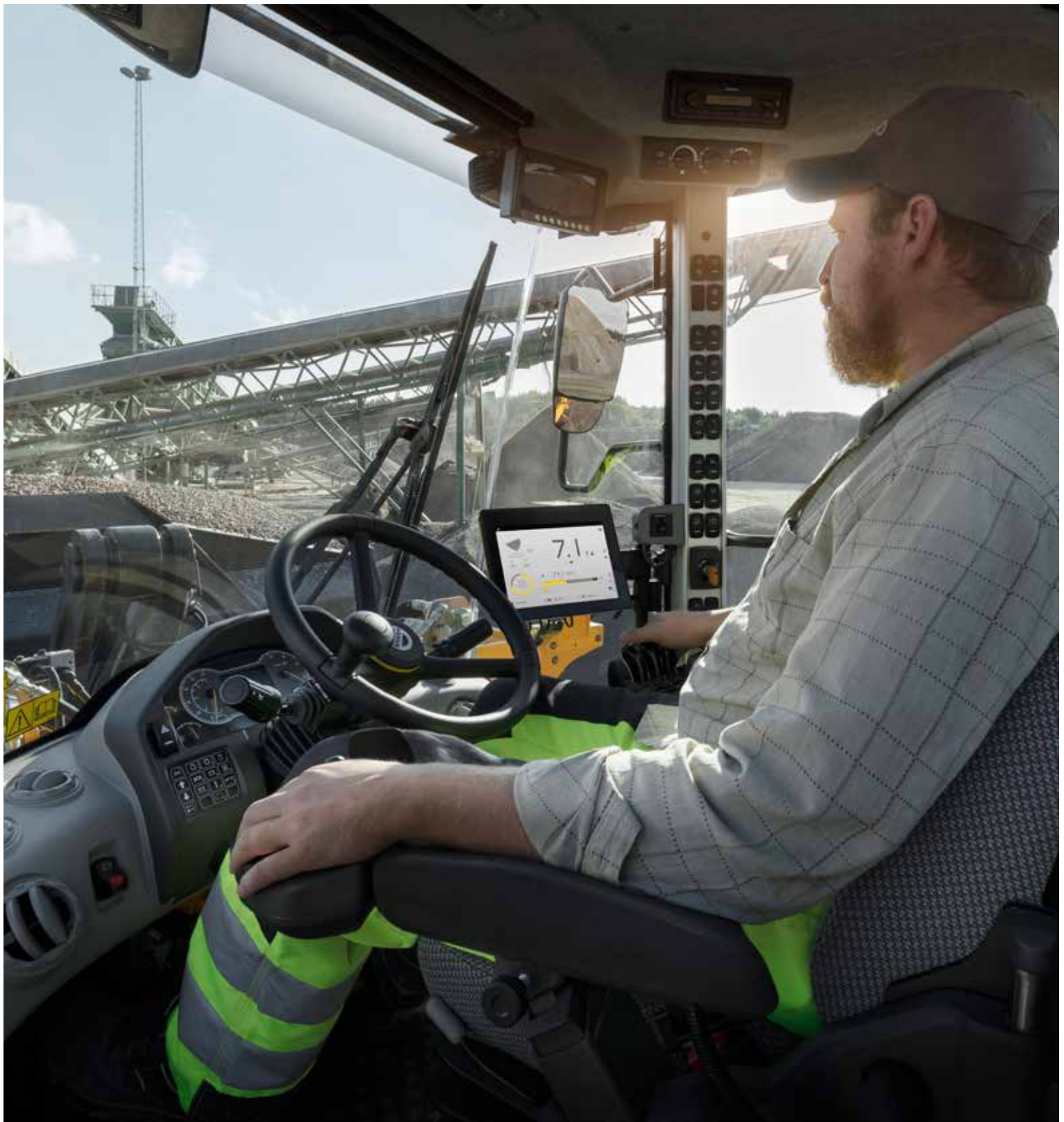

# ERSTE WAHL DER FAHRER

Die beste Kabine auf dem Markt, die Volvo-Kabine, die sich mit dem neuen verstellbaren Sitz ausstatten lässt, bietet einen äußerst komfortablen Arbeitsplatz. Steigen Sie, über die Stufen sicher und mühelos in die Kabine und öffnen Sie die Tür ganz einfach, dank des optionalen Fernbedienungsöffners.

# Perfektionieren Sie Ihre Leistung

Die gemeinsam mit dem Kunden für den Kunden entwickelte L110H und L120H punkten mit einer Reihe von Merkmalen und Funktionen zur Optimierung der Leistung des Maschinenbedieners. Zur Erhöhung der Produktivität lässt sich die Volvo-Kabine nach Ihren Vorlieben konfigurieren. Zusätzliche Kameras bietet eine bessere Sicht.

## Sichtbarkeit

Zur besseren Sichtbarkeit verfügt der Radlader der H-Serie über neue Rückspiegel und kann mit einer Rückfahrkamera ausgestattet werden. Das Radar Erkennungssystem, funktioniert mit der Kamera, um den Bediener von unsichtbaren kommenden Objekten optisch und akustisch zu warnen. An der Maschine sind orangefarbene Handläufe und Stufen angebracht, die für Bediener und Wartungspersonal besonders sichtbar sind.



## Comfort Drive Steuerung

Um die Ermüdung des Bedieners zu reduzieren und die Produktivität zu verbessern, kann die Comfort Drive Steuerung in Ihre Maschine integriert werden. Mit der intelligenten Funktion mit Comfort Drive Control (CDC) können Sie mit einem kleinen Hebel steuern, was bei schnellen, kurzen Lkw-Beladezyklen besonders praktisch ist.



## Bedienerschulung

Steigern Sie die Produktivität und reduzieren Sie den Kraftstoffverbrauch, indem Sie lernen, wie Sie Ihren Radlader auf die effizienteste Weise bedienen können. Volvo bietet Bedienerschulungen an, welche die besten Praktiken in der Branche umfassen.



# Maximierung der Maschinenverfügbarkeit

Die Langlebige Bauweise der L110H und L120H bieten ausreichende Leistung, auch für anspruchsvolle Arbeiten. Durch einfache Servicezugänge und proaktive Unterstützung durch Ihren Händler sowie flexible Wartungs- und Reparaturpläne garantieren Sie eine lange Lebensdauer Ihrer Maschinen.

## Haltbar durch Design

Die Radlader der H-Serie sind auf Langlebigkeit ausgelegt und verfügt über eine starke Rahmenstruktur, die ideal auf den Volvo Antriebsstrang abgestimmt ist. Der hydraulisch angetriebene Kühlventilator regelt die Temperatur der Komponenten und kann automatisch rückwärts regeln, wodurch die Kühlaggregate selbstreinigend werden. Um eine lange Lebensdauer zu gewährleisten sind die Bremsen außen montiert und die Vorder- und Hinterachse werden durch die Ölzirkulation gekühlt.



## Proaktive Überwachung

Mit proaktiver Überwachung bleibt Ihre Maschine in Bewegung. Volvo überwacht von dem eigenen Überwachungszentrum die Funktionstüchtigkeit der Maschine aus der Ferne. Dadurch können wir potentielle Ausfälle bereits vorhersagen, bevor sie eintreten. Dadurch können Sie sich besser auf ihren Betrieb konzentrieren, ungeplante Stillstandszeiten reduzieren und Reparaturkosten minimieren.



## Hier, um Sie zu unterstützen

Mit unserem Angebot an sofort verfügbaren Volvo-Originalteilen mit uneingeschränkter Volvo-Garantie gewährleisten Sie die Produktivität und Betriebsbereitschaft Ihrer Maschine. Wir sind hier, um Ihnen zu helfen, auf dem richtigen Weg zu bleiben und flexible Wartungs- und Reparaturpläne anzubieten.



“ ”

*"Nach der Entscheidung, unsere erste Volvo Maschine zu kaufen, könnten wir mit den Ergebnissen nicht zufriedener sein. Der Kraftstoffverbrauch ist großartig und der Kundendienst, der dazu beigetragen hat, unsere Maschinenstillstandszeiten auf ein Minimum zu reduzieren, ist sehr wichtig für uns."*

**Wade Englesby, Betriebsleiter, Tervita Metals Recycling (Kanada)**



# MABSTÄBE SETZENDE WARTUNGSFREUNDLICHKEIT

Zur Vereinfachung der Wartung wird die Motorhaube elektrisch geöffnet und geschlossen. Indem Sie den Zustand der Bremsen mit den Verschleißanzeigern an den Rädern kontrollieren, sind Sie immer einen Schritt voraus. Um zu verhindern, dass Schmutz und Feuchtigkeit in die Komponenten eindringen, verfügt jedes über auswechselbare EntlüftungsfILTER.

# Volvo L110H, L120H im Detail

## Motor

Ladeluftgekühlter Reihen-Sechszylinder-Viertakt-Dieselmotor mit Direkteinspritzung und Ladeluftkühler. Der Motor erfüllt die Anforderungen der Abgasregelungen US Tier 4 Final, California Tier 4 Final sowie EU Stufe IV. Der Motor verwendet eine Common Rail Kraftstoffanlage, die durch das Engine Control Module (ECM) gesteuert wird. Motoren mit Advanced Combustion Technology (ACT) sind mit getrennter Einspritzung sowie Turbolader mit mechanischem Druckventil ausgestattet. Das Abgasnachbehandlungssystem ist mit einem Diesel-Oxydationskatalysator (DOC), einem Dieselpartikelfilter (DPF) und einer selektiven katalytischen Reduktion (SCR) zur Senkung der Abgasemissionen ausgestattet. Die gekühlte Abgasrückführung (AGR) senkt die Emissionen ebenfalls.

## L110H

Motor	Volvo	D8J
Max. Leistung bei	r/min	1 800
SAE J1995, brutto	kW	191
	PS	260
ISO 9249, SAE J1349 netto	kW	190
	PS	258
Max. Drehmoment bei	r/min	1 450
SAE J1995, brutto	Nm	1 255
ISO 9249, SAE J1349 netto	Nm	1 250
Wirtschaftlicher Betriebsbereich	r/min	850 - 2 100
Hubraum	l	7,8

## L120H

Motor	Volvo	D8J
Max. Leistung bei	r/min	1 500
SAE J1995, brutto	kW	203
	PS	276
ISO 9249, SAE J1349 netto	kW	203
	PS	276
Max. Drehmoment bei	r/min	1 450
SAE J1995, brutto	Nm	1 320
ISO 9249, SAE J1349 netto	Nm	1 317
Wirtschaftlicher Betriebsbereich	r/min	850 - 2 100
Hubraum	l	7,8

## L110H

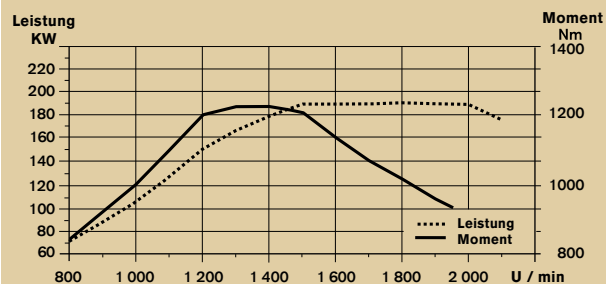

## L120H

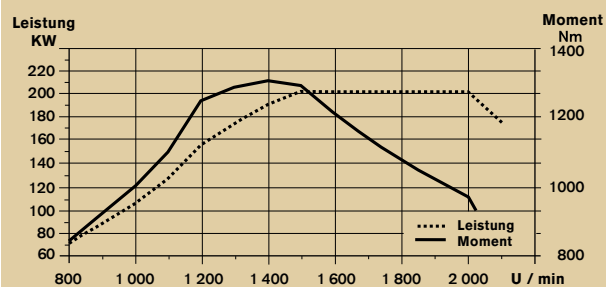

## „Öflussteilendes“ System

**Drehmomentwandler:** einstufig.

**Getriebe:** Volvo-Vorgelegegetriebe mit Einhebelsteuerung. Schnelle und geschmeidige Gangschaltung, dank Pulsweitenmodulation (PWM).

**Getriebe:** Volvo Automatic Power Shift (APS) mit vollautomatischer Schaltung 1-4 und Betriebsartenwahlschalter mit 4 verschiedenen Gangschaltungsprogrammen, einschließlich AUTO. OptiShift-Getriebe ist als Sonderausstattung erhältlich.

**Achsen:** Fliegende Achsen mit Planetenuntersetzungsgetrieben von Volvo und Gehäuse aus Grauguss. Starre Vorderachse und hintere Pendelachse 100 % schlüssige Differenzialsperre an der Vorderachse.

	L110H	L120H
Getriebeausführung	Volvo	HTE 206C
Drehmomentvervielfachung		2,47:1
Maximale Geschwindigkeit, vorwärts/rückwärts		
1. Gang	km/h	7
2. Gang	km/h	13,5
3. Gang	km/h	28
4. Gang	km/h	40
Hinweis: 4 Gang begrenzt durch ECU		
Mit folgender Bereifung gemessen	750/65R25	750/65R25
Vorderachse/Hinterachse	AWB 31/ AWB 30	AWB 31/ AWB 30
Pendelwinkel Hinterachse	± °	13
Bodenfreiheit	mm	460
bei Pendelung	°	13

## Elektrische Anlage

**Zentrale Warnanlage:** Contronic Überwachungssystem mit zentraler Warnleuchte und Warnton für die folgenden Funktionen: - Gravierende Maschinenstörung - Niedriger Druck im Lenksystem - Warnung überhöhte Motordrehzahl - Kommunikationsunterbrechung (Rechnerfehler) Zentrale Warnleuchte und Warnton bei eingekoppeltem Getriebe für die folgenden Funktionen: - Niedriger Motoröl Druck - Hohe Motoröltemperatur - Hohe Ladelufttemperatur - Niedriger Füllstand Kühlmittel - Hohe Kühlmitteltemperatur - Hoher Druck im Kurbelwellengehäuse - Niedriger Getriebeöl Druck - Hohe Getriebeöltemperatur - Niedriger Bremsdruck - Angezogene Feststellbremse - Fehler beim Aufladen der Bremse - Niedriger Füllstand Hydrauliköl - Hohe Hydrauliköltemperatur - Überdrehen bei eingekoppeltem Getriebe - Hohe Öltemperatur des Kühlkreislaufs der Bremsen in Vorder- und Hinterachsen.

	L110H	L120H
Spannung	V	24
Batterien	V	2 x 12
Batteriekapazität	Ah	2 x 170
Kaltstartkapazität, ca.	A	1 000
Leistung Lichtmaschine	W/A	2 280/80
Anlasserleistung	kW	5,5

## Bremsanlage

**Betriebsbremse:** Volvo-Doppelkreisanlage, mit Stickstoff gefüllte Druckspeicher. Außen montierte, hydraulisch betätigte, vollständig gekapselte, ölgekühlte, nasse Lamellenbremsen. Der Fahrer kann über Contronic die automatische Getriebeabschaltung beim Bremsen vorwählen.

**Feststellbremse:** Trockene Scheibenbremse Federkraftbetätigte, elektrohydraulische Entriegelung über einen Taster auf der Instrumententafel.

**Hilfsbremse:** Doppelt ausgeführte Bremskreise mit aufladbaren Druckspeichern. Ein Kreis oder die Feststellbremse erfüllen alle Sicherheitsanforderungen.

**Norm:** Die Bremsanlage erfüllt alle Anforderungen der Norm ISO 3450.

	L110H	L120H
Anzahl Bremscheiben pro Rad (vorn)	1	1
Druckspeicher	l	3 x 1,0

## Kabine

**Instrumentierung:** Alle wichtigen Informationen sind mittig im Sichtfeld des Fahrers angeordnet. Display für Contronic-Überwachungssystem.  
**Kabinenheizung und Entfroster:** Heizung mit gefilterter Frischluft und Gebläse mit Automatikfunktion und 11 Geschwindigkeiten. Entfrosterdüsen für alle Glasscheiben.  
**Fahrersitz:** Fahrersitz mit einstellbarer Federung und Sicherheitsgurt mit Aufrollautomatik. Die vom Sicherheitsgurt mit Aufrollautomatik übertragenen Kräfte werden von den Sitzschienen absorbiert. Die vom Sicherheitsgurt mit Aufrollautomatik übertragenen Kräfte werden von den Sitzschienen absorbiert.  
**Normen:** Die Kabine ist nach ROPS (ISO 3471, SAE J1040), FOPS (ISO 3449) getestet und zugelassen. Die Kabine erfüllt die Anforderungen von ISO 6055 (Fahrerschutzdächer - Flurförderzeuge) und SAE J386 ("Fahrerrückhaltevorrichtung").  
 Das Kühlmittel vom Typ R134a wird verwendet, wenn diese Maschine mit einer Klimaanlage ausgestattet ist. Enthält fluoriertes Treibhausgas R134a, Treibhauspotenzial 1 430 t CO<sub>2</sub>-eq.

		L110H	L120H
<b>Notausstieg:</b> Nothammer zum Einschlagen der Scheibe verwenden			
Belüftung	m <sup>3</sup> /min	9	9
Heizleistung	kW	16	16
Klimaanlage (Sonderausrüstung)	kW	7,5	7,5

## Hubarmsystem

Das TP-Hubgerüst bietet ein hohes Ausbrechmoment und eine exakte Parallelführung über den gesamten Hubbereich.

		L110H	L120H
Hubzylinder		2	2
Zylinderbohrung	mm	150	150
Kolbenstangendurchmesser	mm	80	80
Hub	mm	676	676
Neigungszyylinder		1	1
Zylinderbohrung	mm	210	210
Kolbenstangendurchmesser	mm	110	110
Hub	mm	412	412

## Hydraulikanlage

**Versorgungssystem:** Zwei lastabhängige, verstellbare Kolbenpumpen. Die Lenkfunktion hat immer Vorrang.  
**Ventile:** Doppeltwirkendes 2-Wege-Ventil. Das Hauptsteuerventil wird durch ein doppelt wirkendes vorgesteuertes Hauptventil betätigt.  
**Hubfunktion:** Das Ventil verfügt über drei Stellungen; anheben, halten und absenken. Der induktive automatische Magnetenschalter kann ein- und ausgeschaltet und im Bereich der maximalen Reichweite und vollen Hubhöhe auf die gewünschte Position eingestellt werden.  
**Kippfunktion:** Das Ventil hat drei Funktionen: rückkippen, halten und entladen. Der induktive, automatische Magnet-Kippschalter kann auf den gewünschten Löffelwinkel eingestellt werden.  
**Lenkzylinder:** Zwei doppelt wirkende Zylinder für alle Funktionen.  
**Filter:** Hauptstromfilter durch 10 Micron (absolut) Filtereinsatz.

		L110H	L120H
Maximaler Betriebsdruck, Pumpe 1 für Arbeitshydraulik	MPa	27,0 ± 0,5	29,0 ± 0,5
Fördermenge	l/min	128	128
bei	MPa	10	10
Motordrehzahl	r/min	1	1
Maximaler Betriebsdruck, Pumpe 2 für Lenk-, Brems-, Steueranlage und Arbeitshydraulik	MPa	29,0 ± 0,5	31,0 ± 0,5
Fördermenge	l/min	128	128
bei	MPa	10	10
Motordrehzahl	r/min	1	1
Maximaler Betriebsdruck, Pumpe 3 für Bremsanlage und Kühlerlüfter	MPa	21,0 ± 0,5	21,0 ± 0,5
Fördermenge	l/min	33	33
bei	MPa	10	10
Motordrehzahl	r/min	1	1
Steuerung, Betriebsdruck	MPa	3,5	3,5
<b>Zykluszeiten</b>			
Heben	s	5,4	5,4
Kippen	s	2,1	2,1
Absenken, leer	s	2,5	2,5
Gesamtzykluszeit	s	10	10

## Lenkung

**Lenkanlage:** Lastabhängige, hydrostatische Knicklenkung.  
**Systemversorgung:** Die Lenkanlage wird vorrangig von einer lastabhängigen Axialkolbenpumpe mit verstellbarer Fördermenge versorgt.  
**Lenkzylinder:** zwei doppelt wirkende Zylinder.

		L110H	L120H
Lenkzylinder		2	2
Zylinderbohrung	mm	80	80
Kolbendurchmesser	mm	50	50
Hub	mm	486	486
Betriebsdruck	MPa	21	21
Maximale Fördermenge	l/min	120	120
Maximaler Einschlagwinkel	± °	40	40

## Service-Füllmengen

**Wartungszugang:** Die elektrisch betätigte, weit öffnende Motorhaube ermöglicht einen ausgezeichneten Wartungszugang zum Motorraum. Die Flüssigkeitsfilter und die Komponenten Luftfilter sind für lange Wartungsintervalle ausgelegt. Für eine leichtere Fehlerdiagnose können die Daten überwacht, gespeichert und analysiert werden.

		L110H	L120H
Kraftstofftank	l	270	270
DEF/AdBlue®-Behälter	l	25	25
Motorkühlmittel	l	43	43
Hydrauliköltank	l	133	133
Getriebeöl	l	38	38
Motoröl	l	22	22
Achsöl Vorderachse	l	36	36
Achsöl Hinterachse	l	41	41

## Geräuschpegel

		L110H	L120H
Der Geräuschpegel in der Kabine erfüllt ISO 6396/SAE J2105			
LpA	dB(A)	68	68
Der externe Geräuschpegel erfüllt ISO 6395/SAE J2104			
LwA	dB(A)	106	106

# Technische Daten

		L110H		L120H	
Bereifung 23.5 R25 L3					
		Standard- ausleger	Langes Hubgerüst	Standard- ausleger	Langes Hubgerüst
B	mm	6 480	7 010	6 580	7 070
C	mm	3 200	3 200	3 200	3 200
D	mm	430	430	440	440
F	mm	3 380	3 380	3 380	3 380
G	mm	2 131	2 134	2 132	2 133
J	mm	3 700	4 240	3 760	4 310
K	mm	4 030	4 550	4 100	4 630
O	°	55	54	54	55
Pmax	°	50	46	50	49
R	°	40	41	42	42
R1*	°	44	48	45	50
S	°	66	64	68	64
T	mm	98	89	119	127
U	mm	430	610	450	640
X	mm	2 070	2 070	2 070	2 070
Y	mm	2 670	2 670	2 670	2 670
Z	mm	3 310	3 820	3 340	3 720
a2	mm	5 730	5 730	5 730	5 730
a3	mm	3 060	3 060	3 060	3 060
a4	±°	40	40	40	40
		Standard Ausleger mit 3,0 m³ STE H T Schaufel Langer Ausleger mit 2,6 m³ STE P BOE Schaufel		Standard Ausleger mit 3,3 m³ STE H T bucket Langer Ausleger mit 2,6 m³ STE P BOE Schaufel	

\* Ladeposition nach SAE

Spezifikationen und Maße entsprechen gegebenenfalls den Normen ISO 7131, SAE J732, ISO 7546, SAE J742, ISO 14397, SAE J818.

## L110H

Verkaufscod: WLA80832

Betriebsgewicht

(einschl. Gegengewicht für Holzschlag 685 kg): 19 916 kg

Betriebsgewicht: 5 850 kg

## L120H

Verkaufscod: WLA80832

Betriebsgewicht

(einschl. Gegengewicht für Holzschlag 685 kg): 20 713 kg

Betriebsgewicht: 6 400 kg

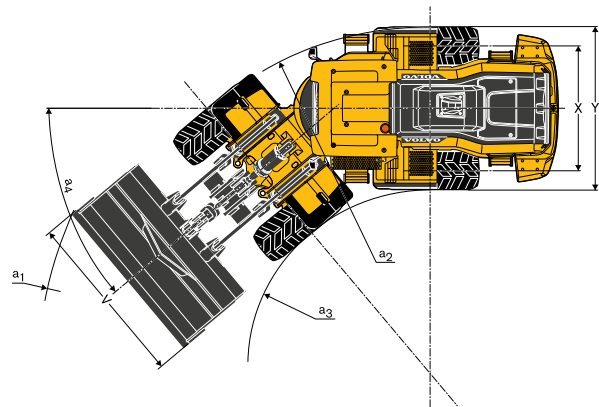
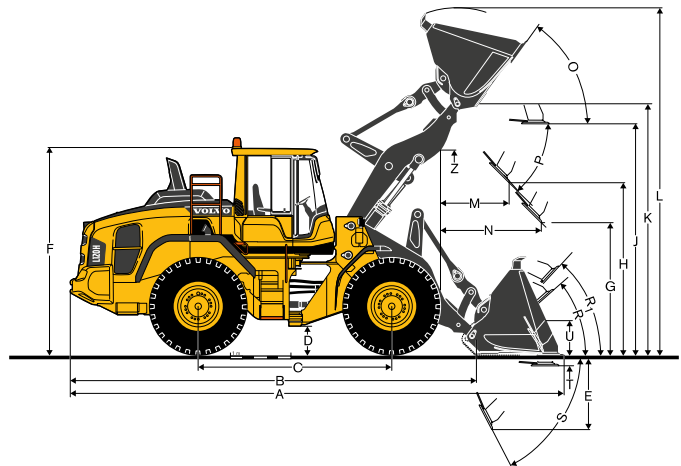

		L110H	L120H
Bereifung 750/65 R25			
A	m²	2.4	2.4
B	mm	3 470	3 470
C	mm	1 850	1 850
D	mm	2 850	2 850
E	mm	1 460	1 460
F	mm	1 520	1 520
G	mm	2 720	2 720
H	mm	4 580	4 580
I	mm	6 620	6 620
J	mm	2 790	2 790
K	mm	2 990	2 990
L	mm	2 060	2 060
M	mm	8 770	8 770

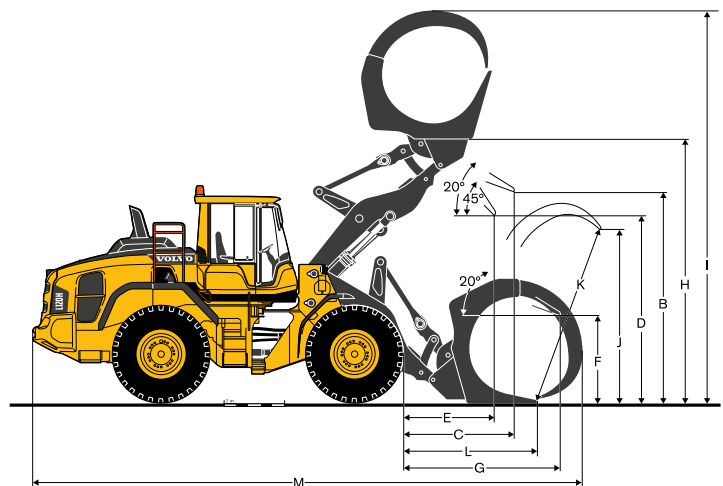

# Technische Daten L110H

## L110H

Bereifung 23.5 R25 XHA2 L3	UMSCHLAG*		UNIVERSAL				FELSGESTEIN**	LEICHTGUT		LANGER AUSLEGER***	
	3,5 m³ STE P BOE	3,5 m³ STE H BOE	3,0 m³ STE P T	3,0 m³ STE H T	3,4 m³ STE P BOE	3,4 m³ STE H BOE	2,7 m³ SPN P T SEG	5,5 m³ LM H	9,5 m³ LM H		
Volumen gehäuft nach ISO/SAE	m³	3,5	3,5	3,0	3,0	3,4	3,4	2,7	5,5	9,5	
Volumen bei 110% des Füllfaktors	m³	3,9	3,9	3,3	3,3	3,7	3,7	3,0	6,1	10,5	
Statische Kipplast, gerade	kg	13 460	12 780	13 770	13 100	13 350	12 680	13 780	11 980	12 070	-2 540
bei 35° Lenkeinschlag	kg	11 960	11 330	12 270	11 640	11 860	11 240	12 240	10 550	10 610	-2 330
bei vollem Lenkeinschlag	kg	11 520	10 900	11 820	11 210	11 420	10 810	11 780	10 130	10 180	-2 270
Ausbrechkraft	kN	162,1	149,8	175,8	161,0	157,7	145,9	143,1	115,0	100,3	
A	mm	7 970	8 080	8 120	8 220	8 010	8 120	8 310	8 500	8 800	510
E	mm	1 220	1 320	1 350	1 450	1 260	1 360	1 510	1 700	1 960	-10
H	mm	2 820	2 750	2 720	2 660	2 790	2 720	2 610	2 420	2 220	510
L	mm	5 440	5 510	5 550	5 610	5 620	5 670	5 550	5 850	6 010	520
M	mm	1 170	1 250	1 260	1 350	1 200	1 280	1 400	1 520	1 730	-30
N	mm	1 710	1 750	1 750	1 800	1 730	1 770	1 810	1 800	1 820	450
V	mm	3 000	3 000	2 880	2 880	2 880	2 880	2 880	3 000	3 400	
a1 Wendekreis	mm	12 750	12 800	12 710	12 770	12 660	12 710	12 830	13 060	13 610	440
Einsatzgewicht	kg	18 490	18 730	18 360	18 560	18 560	18 760	19 560	19 100	19 320	300

\* Gemessen mit zusätzlichem Umschlag Gegengewicht | \*\* MIT MICHELIN 23.5R25 XMINE D2 L5 Reifen | \*\*\* Basierend auf 3,0 m³ STE H T Schaufel

### Tabelle für Schaufelwahl

Bei der Schaufelwahl richtet man sich nach der Materialdichte und dem üblichen Füllfaktor der Schaufel. Für das TP-Hubgerüst, das in allen Stellungen einen besonders günstigen Rückkippwinkel hat, können Schaufeln mit großer Öffnung eingesetzt werden. Dadurch ergibt sich ein tatsächlicher Füllgrad, der häufig höher ist als der Nennwert. Das Beispiel zeigt eine Standard-Hubgerüst-Konfiguration. Beispiel: Sand und Kies. Füllfaktor ~ 105%. Dichte 1,6 t/m³. Ergebnis: Die 3,4 m³-Schaufel hat ein Füllvermögen von 3,6 m³. Zur Erreichung optimaler Stabilität sollte immer die Schaufel-Auswahltable konsultiert werden.

Material	Füllgrad %	Materialdichte: t/m³	ISO/SAE Schaufelinhalt, m³	Tatsächlicher Nettoinhalt, m³
Erde/Lehm	~ 110	1.8	3.0	3.3
		1.6	3.4	3.7
Sand/Kies	~ 105	1.8	3.0	3.2
		1.6	3.4	3.6
Schüttgut	~ 100	1.8	3.5	3.5
		1.6		
Felsgestein	≤100	1.7	2.7	2.7

Die Größe der Felsschaufeln wurde im Hinblick auf optimale Eindringtiefe und Schaufelfüllung und nicht nach Materialdichte gewählt.

Typ Hubgerüst	Schaufeltyp	ISO/SAE Schaufelfüllmenge	Materialdichte (t/m³)								
			L110H 0,8	1,0	1,2	1,4	1,6	1,8	2,0		
Standard-Hubgerüst	Rehandling	P 3,5 m³									
		H 3,5 m³									
	Standard	P 3,0 m³									
		H 3,0 m³									
		P 3,4 m³									
	Fels	H 3,4 m³									
P 2,7 m³											
Langes Hubgerüst	Leichtmaterial	H 5,5 m³									
		H 9,5 m³									
	Rehandling	P 3,5 m³									
		P 3,0 m³									
Standard	P 3,4 m³										
	P 2,7 m³										
Leichtmaterial	H 5,5 m³										

Ablesen des Schaufelfüllfaktors

### Zusätzliche Betriebsdaten

Bereifung 23.5 R25 L3	Standardausleger		Langes Hubgerüst	
	23.5 R25 L5	750/65 R25	750/65 R25	
Breite einschließlich Reifen	mm	30	200	200
Bodenfreiheit	mm	50	±0	±0
Kipplast, vollständige Entleerung	kg	490	430	310
Einsatzgewicht	kg	670	640	640

# Technische Daten L120H

## L120H

Bereifung 23.5 R25 XHA2 L3	UMSCHLAG*		UNIVERSAL				FELSGESTEIN**	LEICHTGUT		LANGER AUSLEGER***	
	3,8 m³ STE P BOE	3,8 m³ STE H BOE	3,3 m³ STE P T	3,3 m³ STE H T	3,6 m³ STE P BOE	3,6 m³ STE H BOE	3,0 m³ SPN P T SEG	5,5 m³ LM H	9,5 m³ LM H		
Volumen gehäuft nach ISO/SAE	m³	3,8	3,8	3,3	3,3	3,6	3,6	3,0	5,5	9,5	
Volumen bei 110% des Füllfaktors	m³	4,2	4,2	3,6	3,6	4,0	4,0	3,3	6,1	10,5	
Statische Kipplast, gerade	kg	14 360	13 680	14 800	14 450	14 810	14 080	14 860	13 010	13 120	-2 680
bei 35° Lenkeinschlag	kg	12 710	12 080	13 120	12 790	13 110	12 430	13 160	11 440	11 510	-2 440
bei vollem Lenkeinschlag	kg	12 220	11 610	12 630	12 300	12 610	11 950	12 660	10 980	11 040	-2 370
Ausbrechkraft	kN	163,7	151,6	189,2	173,5	172,9	159,6	150,6	121,6	106,0	
A	mm	8 140	8 240	8 230	8 340	8 050	8 160	8 390	8 610	8 910	460
E	mm	1 300	1 390	1 380	1 480	1 230	1 330	1 520	1 730	1 990	-20
H	mm	2 840	2 780	2 780	2 700	2 900	2 830	2 690	2 480	2 270	560
L	mm	5 580	5 650	5 700	5 760	5 750	5 820	5 690	5 900	6 070	520
M	mm	1 250	1 330	1 310	1 390	1 190	1 280	1 440	1 560	1 760	-50
N	mm	1 820	1 870	1 840	1 880	1 800	1 840	1 930	1 890	1 910	450
V	mm	3 000	3 000	3 000	3 000	3 000	3 000	2 880	3 000	3 400	
a1 Wendekreis	mm	12 840	12 900	12 890	12 950	12 800	12 850	12 890	13 130	13 660	410
Einsatzgewicht	kg	19 370	19 590	19 280	19 460	19 420	19 640	20 260	19 900	20 120	240

\* Gemessen mit zusätzlichem Umschlag Gegengewicht | \*\* MIT MICHELIN 23.5R25 XMINE D2 L5 Reifen | \*\*\* Basierend auf 3,0 m³ STE H T Schaufel

### Tabelle für Schaufelwahl

Bei der Schaufelwahl richtet man sich nach der Materialdichte und dem üblichen Füllfaktor der Schaufel. Für das TP-Hubgerüst, das in allen Stellungen einen besonders günstigen Rückkippwinkel hat, können Schaufeln mit großer Öffnung eingesetzt werden. Dadurch ergibt sich ein tatsächlicher Füllgrad, der häufig höher ist als der Nennwert. Das Beispiel zeigt eine Standard-Hubgerüst-Konfiguration. Beispiel: Sand und Kies. Füllfaktor ~ 105%. Dichte 1,6 t/m³. Ergebnis: Die 3,4 m³-Schaufel hat ein Füllvermögen von 3,6 m³. Zur Erreichung optimaler Stabilität sollte immer die Schaufel-Auswahltablett konsultiert werden.

Material	Füllgrad %	Materialdichte: t/m³	ISO/SAE Schaufelinhalt, m³	Tatsächlicher Nettoinhalt, m³
Erde/Lehm	~ 110		1,8	3,6
			1,6	3,9
Sand/Kies	~ 105		1,8	3,5
			1,6	3,8
Schüttgut	~ 100		1,8	3,8
			1,6	3,8
Felsgestein	≤ 100		1,7	3,0
			1,6	3,0

Die Größe der Felsschaufeln wurde im Hinblick auf optimale Eindringtiefe und Schaufelfüllung und nicht nach Materialdichte gewählt.

Typ Hubgerüst	Schaufeltyp	ISO/SAE Schaufelfüllmenge	L120H							
			Materialdichte (t/m³)							
			0,6	0,8	1,0	1,2	1,4	1,6	1,8	
Standard-Hubgerüst	Rehandling	P 3,8 m³								
		H 3,8 m³								
	Standard	P 3,3 m³								
		H 3,3 m³								
		P 3,6 m³								
	Fels	H 3,6 m³								
P 3,0 m³										
Leichtmaterial	H 5,5 m³									
	H 9,5 m³									
Langes Hubgerüst	Rehandling	P 3,8 m³								
		P 3,3 m³								
	Fels	P 3,6 m³								
		P 3,0 m³								
Leichtmaterial	H 5,5 m³									
	H 5,5 m³									
Schaufelfüllung										
			P = Direktanbau H = Schnellwechsler							

Ablesen des Schaufelfüllfaktors

### Zusätzliche Betriebsdaten

Bereifung 23.5 R25 L3	Standardausleger		Langes Hubgerüst
	23.5 R25 L5	750/65 R25	750/65 R25
Breite einschließlich Reifen	mm	30	200
Bodenfreiheit	mm	50	±0
Kipplast, vollständige Entleerung	kg	450	380
Einsatzgewicht	kg	670	640

# Ausrüstung

## SERIENAUSSTATTUNG

	L110H	L120H
<b>Motor</b>		
Abgasnachbehandlungssystem	•	•
Dreistufiger Luftfilter, Vorfilter, Primär- und Sekundärfilter	•	•
Sichtglas für Füllstand des Kühlmittels	•	•
Vorwärmen der Ansaugluft	•	•
Kraftstoffvorfilter mit Wasserabscheider	•	•
Kraftstofffilter	•	•
Kurbelgehäuseentlüftung mit Ölabscheider	•	•
Externer Schutz Kühler-Lufteinlass	•	•
<b>„Ölfussteilendes“ System</b>		
Automatische Schaltung	•	•
Voll automatische Gangschaltung, 1-4	•	•
PWM-gesteuerte Schaltung	•	•
Vor- und Rückwärtsschalter auf der Bedienkonsole der Hydrauliksteuerung	•	•
Sichtglas zur Kontrolle des Getriebeölfüllstands	•	•
Differenziale: Vorderachse mit 100 Prozent wirksame Differenzialsperre. Hinterachse konventionell.	•	•
Wandlerüberbrückung im ersten Gang	•	•
<b>Elektrische Anlage</b>		
24 V, vor-verdrahtet für als Option erhältliches Zubehör	•	•
Lichtmaschine 24 V/ 80 A/ 2 280 W	•	•
Batterietrennschalter	•	•
Tankfüllstandsanzeige	•	•
Betriebsstundenzähler	•	•
Elektrische Hupe	•	•
Steuerelemente:		
Füllstand Kraftstoff		
Füllstand Diesel Exhaust Fluid/AdBlue	•	•
Getriebeöltemperatur		
Temperatur Kühlflüssigkeit		
Instrumentenbeleuchtung		
Beleuchtung:		
Frontscheinwerfer mit Fern- und Abblendlicht		
Standlichter	•	•
Brems- und Heckleuchten		
Blinker mit Warnblinkleuchte		
Halogen-Arbeitsleuchten (2 vorn und 2 hinten)		
<b>Contronic-Überwachungssystem</b>		
Überwachen und speichern von Maschinendaten	•	•
Contronic-Display	•	•
Kraftstoffverbrauch	•	•
Verbrauch Diesel Exhaust Fluid/AdBlue	•	•
Umgebungstemperatur	•	•
Uhr	•	•
Testfunktion für Warn- und Anzeigeleuchten	•	•
Bremstest	•	•
Testfunktion, Geräuschpegel bei max. Lüfterdrehzahl	•	•
Warn- und Anzeigeleuchten:		
Ladekontrolle	•	•
Feststellbremse		
Warn- und Anzeigemeldung:		
Regeneration		
Temperatur Kühlflüssigkeit		
Temperatur Ladeluft		
Motoröltemperatur		
Motoröldruck		
Getriebeöltemperatur		
Getriebeöldruck		
Hydrauliköltemperatur	•	•
Bremsdruck		
Feststellbremse angezogen		
Bremsen aufladen		
Überhöhte Geschwindigkeit beim Fahrtrichtungswechsel		
Achsöltemperatur		
Lenkdruck		
Druck Kurbelgehäuse		
Verriegelung Anbaugeräte offen		
Akustischer Warnton Sicherheitsgurt		
Warnungen Füllstände:		
Füllstand Kraftstoff		
Füllstand Diesel Exhaust Fluid/AdBlue		
Füllstand Motoröl	•	•
Füllstand Motorkühlflüssigkeit		
Füllstand Getriebeöl		
Füllstand Hydrauliköl		
Füllstand Scheibenwaschflüssigkeit		
Drehmomentverringern bei Anzeige einer Störung:		
Hohe Temperatur der Kühlflüssigkeit		
Hohe Motoröltemperatur	•	•
Niedriger Motoröldruck		
Hoher Druck Kurbelgehäuse		
Hohe Ladelufttemperatur		
Zurückschalten in den Leerlauf bei Anzeige einer Störung:		
Hohe Getriebeöltemperatur	•	•
Schlupf bei Getriebekupplungen		
Von hinten beleuchtetes Tastenfeld	•	•
Startverriegelung, sobald ein Gang eingelegt ist	•	•

## SERIENAUSSTATTUNG

	L110H	L120H
<b>Hydraulikanlage</b>		
Hauptsteuerventil, doppelt wirkend mit hydraulischer Vorsteuerung	•	•
Axialkolbenpumpen mit variabler Fördermenge (3) für:		
1 Arbeitshydraulik, Steuerhydraulik und Bremsanlage	•	•
2 Arbeitshydraulik, Steuerhydraulik, Lenk- und Bremsanlage		
3 Kühlerlüfter und Bremsanlage		
Elektrohydraulische Vorsteuerung	•	•
Elektronischer Sperrhebel Hydraulik	•	•
Automatischer Endschalter Ausleger	•	•
Automatische Schaufelpositionierung	•	•
Doppelt wirkende Hydraulikzylinder	•	•
Sichtglas Hydraulikölfüllstand	•	•
Hydraulikölkühler	•	•
<b>Bremsanlage</b>		
Doppelter Bremskreis	•	•
Zwei Bremspedale	•	•
Hilfsbremse	•	•
Feststellbremse, elektrohydraulisch	•	•
Anzeigen Bremsverschleiß	•	•
<b>Kabine</b>		
ROPS (ISO 3471), FOPS (ISO 3449)	•	•
Ein-Schlüssel-System Tür/Anlasser	•	•
Lärmschutzverkleidung in der Kabine	•	•
Zigarettenanzünder, 24 V Steckdose	•	•
Abschließbare Tür	•	•
Kabinenheizung mit Frischluft und Entfroster	•	•
Frischlufteinlass mit zwei Filtern	•	•
Automatische Heizungssteuerung	•	•
Bodenmatte	•	•
Zwei Innenleuchten	•	•
Innen montierte Rückspiegel	•	•
Zwei außen montierte Rückspiegel	•	•
Schiebefenster rechts	•	•
Getönte Windschutzscheibe	•	•
Sicherheitsgurt mit Aufrollautomatik (SAE J386)	•	•
Verstellbare Lenksäule	•	•
Staufach	•	•
Dokumententasche	•	•
Sonnenblende	•	•
Getränkehalter	•	•
Scheibenwäscher für Front- und Heckscheibe	•	•
Scheibenwischer Front- und Heckscheibe	•	•
Intervallschaltung für Wischer von Front- und Heckscheibe	•	•
<b>Service und Wartung</b>		
Ablass- und Einfüllschlauch für Motoröl	•	•
Ablass- und Einfüllschlauch für Getriebeöl	•	•
Schmierverteiler vom Boden zugänglich	•	•
Druckprüfanschlüsse: Getriebe und Hydraulik, Schnellverschlüsse	•	•
Abschließbarer Werkzeugkasten	•	•
<b>Externe Ausrüstung</b>		
Orange Handläufe	•	•
Kotflügel vorn und hinten	•	•
Viskosegelagerte Kabine	•	•
Auf Gummipuffern gelagerter Motor und Getriebe	•	•
Rahmen, Gelenksperre	•	•
Anti-Vandalismussperre für Motorraum	•	•
Kühlerschutzgitter	•	•
Hubösen	•	•
Verzurrpunkte	•	•
Hergestelltes Gegengewicht	•	•
Gegengewicht, Vorbohrungen für Schutzgitter, die als Sonderausstattung erhältlich sind	•	•

# Ausrüstung

SONDERAUSSTATTUNG		
	L110H	L120H
<b>Motor</b>		
Zyklon-Kabine-Luft-Vorfilter	•	•
Kabine-Luft-Vorfilter (Ölbad)	•	•
Luft, Turbo-Typ	•	•
Automatische Motorabschaltung	•	•
Verzögerte Motorabschaltung	•	•
Vorwärmanlage Motor	•	•
Kraftstoffsieb	•	•
Kraftstoff-Vorwärmer	•	•
Handgasregler	•	•
Max. Drehzahl Motorlüfter, warmes Klima	•	•
Korrosionsgeschützter Kühler	•	•
Umkehrlüfter	•	•
Reversierbarer Lüfter und Kühlung für Achsenöl	•	•
<b>Reifen</b>		
23.5 R25	•	•
750/65 R25	•	•
<b>Elektrische Anlage</b>		
Diebstahlsicherung	•	•
Alarm-Kit, Anti-Diebstahl-Funktion in WECU	•	•
Batterietrennschalter, zusätzlich in Kabine	•	•
Notstopp	•	•
Sperrvorrichtung, Ausschalten und Sperren	•	•
Asym. linke Fahrscheinwerfer	•	•
Nummernschildhalter, Beleuchtung	•	•
Rückfahrkamera, Monitor	•	•
Rückspiegel, el. verstellbar und beheizt	•	•
Rückspiegel, langer Stiel rechts	•	•
Elektr. einstell. und beheizter Rückspiegel, langer Stiel rechts	•	•
Reduzierte Funktion, Arbeitsleuchten, Rückwärtsgang eingelegt	•	•
Rückfahrtsignal, akustisch	•	•
Rückfahrtsignal, weißes Rauschen	•	•
Warnleuchte für Rückwärtsfahrt, stroboskopische Beleuchtung	•	•
Verkürzte Scheinwerferhalterungen	•	•
Seitliche Begrenzungsleuchten	•	•
Rundumleuchte, LED	•	•
•, automatische LED Warnblinkleuchte	•	•
LED-Scheinwerfer	•	•
LED Rückscheinwerfer	•	•
LED Arbeitsscheinwerfer, Anbaugerät	•	•
LED-Arbeitsscheinwerfer an der Kabine, vorn und hinten	•	•
LED Arbeitsscheinwerfer an der Kabine, vorne, 2 alt. 4 LED leuchten	•	•
LED Arbeitsscheinwerfer an der Kabine, hinten, 2 alt. 4 LED leuchten	•	•
LED Arbeitsleuchten, hinten am Kühlerschutzgitter, 2 LED-Leuchten	•	•
LED Arbeitsleuchten, vorn über den Scheinwerfern, 2 LED-Leuchten	•	•
LED Arbeitsleuchten, seitlich an der Kabine, 4 LED-Leuchten	•	•
LED Scheinwerferpaket	•	•
Halogen-Arbeitsleuchte Anbaugerät	•	•
Halogen Arbeitsscheinwerfer an der Kabine, vorn und hinten	•	•
Halogen Arbeitsscheinwerfer an der Kabine, hinten	•	•
Verteilerkasten 24 Volt-Einheit	•	•
Lichtmaschine 120 Amp für Schwerlastbetrieb	•	•
Load Assist	•	•
Radarererkennungssystem	•	•
Frontkamera, Farbe	•	•
Akustischer Alarm, Feststellbremse für luftgefederte Sitze	•	•
Starthilfeanschluss, NATO-Typ	•	•

SONDERAUSSTATTUNG		
	L110H	L120H
<b>Hydraulikanlage</b>		
Auslegerdämpfung	•	•
Unabhängige Verriegelung Anbaugerät	•	•
Arktisausrüstung, Hydraulikschläuche zum Blockieren des Anbaugerätes	•	•
Schutz Auslegerzylinderschlauch und -Rohrschutz	•	•
Biologisch abbaubares Hydrauliköl, Volvo	•	•
Hydrauliköl, feuerbeständig	•	•
Hydrauliköl, für heißes Klima	•	•
3. Hydraulikfunktion	•	•
3.-4. Hydraulikfunktion	•	•
Hydraulik: Steuerung für konstanten Öldurchfluss mit Raste für die 3. Hydraulikfunktion	•	•
Einhebelsteuerung, Hydraulikanlage 2 Funktionen	•	•
Einhebelsteuerung, Hydraulikanlage 3 Funktionen	•	•
Einhebelsteuerung, Hydraulikanlage 4 Funktionen	•	•
<b>Bremisanlage</b>		
Ölkühler und Filter Vorder- und Hinterachse	•	•
Bremseleitungen aus Edelstahl	•	•
<b>Kabine</b>		
Befestigung für Bedienungsanleitung	•	•
Option steht eine automatische Klimaanlage (ACC)	•	•
Steuerung der automatischen Klimaanlage, mit Fahrenheit-Skala	•	•
Asbeststaubfilter	•	•
Aschenbecher	•	•
Kabine-Luft-, Zyklon-Typ	•	•
Aktivkohlefilter	•	•
Bodenabdeckung unter der Kabine	•	•
Brotkasten-Halter	•	•
Armlehne am Fahrersitz, Volvo, links	•	•
Volvo-Fahrersitz, mit Luftfederung, für Schwerlastbetrieb, hohe Rückenlehne, mit Sitzheizung	•	•
Fahrersitz, (serienmäßig luftgefedert) 2-Punkt-Sicherheitsgurt	•	•
Fahrersitz, (serienmäßig luftgefedert) 3-Punkt-Sicherheitsgurt	•	•
Radioeinbausatz mit 12-Volt Steckdose links	•	•
Radioeinbausatz mit 12-Volt Steckdose rechts	•	•
Radio mit zusätzlichem Eingang, USB-Buchse und Bluetooth	•	•
Subwoofer	•	•
Lenkradknopf	•	•
Sonnenblenden, Heckscheibe	•	•
Sonnenblende, Seitenscheiben	•	•
Zeitschaltung Kabineheizung	•	•
Schiebefenster, Tür	•	•
Universal Tür-/Zündschlüssel	•	•
Fernbedienung Tür	•	•
Frontspiegel	•	•
Kabineheizung Steckdose 240V	•	•
OptiShift-Getriebe mit Drehmomentwandler einschl. Wandlerüberbrückung und RBB.	•	•
Differenzial vorn 110%, Sperrdifferenzial hinten	•	•
Geschwindigkeitsbegrenzer	•	•
Rad-/Achsdichtungsschutz	•	•
<b>Service und Wartung</b>		
Automatische Zentralschmieranlage	•	•
Automatische Zentralschmieranlage für langen Ausleger	•	•
Schutzeinrichtung Schmiernippel	•	•
Ölprobe-Entnahmeventil	•	•
Pumpe zum Einfüllen von Fett in die Schmieranlage	•	•
Werkzeugatz	•	•
Spannschlüssel-Satz für Radmutter	•	•
CareTrack, GSM, GSM/Satellit	•	•
Telematics, Abonnement	•	•

SONDERAUSSTATTUNG		
	L110H	L120H
<b>Schutzausrüstung</b>		
Bodenplatte, vorn	•	•
Bodenplatte, hinten	•	•
HD-Unterbodenplatte, Vorderrahmen	•	•
Unterbodenplatte, Hinterrahmen	•	•
Unterbodenplatte, Vorder-/Hinterachse	•	•
HD-Kabinendach	•	•
Schutzgitter für Fahrscheinwerfer vorn	•	•
Kühlerschutzgitter	•	•
Schutzgitter für Heckleuchten	•	•
Schutzgitter Seiten-, Heckfenster	•	•
Windschutzscheibenschutz	•	•
Korrosionsschutz, Lackierung der Maschine	•	•
Korrosionsschutz, Lackierung des Geräteträgers	•	•
Schaufelzahnschutz	•	•
<b>Externe Ausrüstung</b>		
Kabinenleiter, auf Gummipuffern gelagert	•	•
Entfernte vordere Kotflügel und Kotflügelverbreiterungen hinten	•	•
Brandbekämpfungssystem	•	•
Kotflügel, welche die Reifen voll abdecken, hinten für Reifen der Serie 80	•	•
Kotflügel, welche die Reifen voll abdecken, hinten für Reifen der Serie 65	•	•
Langes Hubgerüst	•	•
Schlepphaken	•	•

SONDERAUSSTATTUNG		
	L110H	L120H
<b>Sonstige Ausstattung</b>		
CE-Kennzeichnung	•	•
Komfort-Lenk- und Fahrschaltung (CDC - Comfort Drive Control)	•	•
Gegengewicht, Holzumschlag	•	•
Gegengewicht mit Signalfarbe, Schrägmuster	•	•
Zusatzlenkung mit automatischer Testfunktion	•	•
Aufkleber Geräuschpegel, EU	•	•
Aufkleber Geräuschpegel, USA	•	•
Reflektierende Sticker (Aufkleber), Maschinenkontur	•	•
Reflektierende Sticker (Streifen), Kabinenkontur	•	•
Geräuschminderungssatz, außen	•	•
Schild, langsam fahrendes Fahrzeug	•	•
Schild 50 Km/h	•	•
<b>Anbaugeräte</b>		
Schaufel: Fellsschaufel mit geradem Messer oder Trapezschaufel Mehrzweck Umschlag Leichtgut	•	•
Verschleißteile: Anschraubzähne und verschweißte Zähne Segmente Dreiteiliges Schaufelmesser, angeschraubt	•	•
Gabelzubehör	•	•
Lastarm	•	•
Holzgreifer	•	•

## AUSWAHL ZUSÄTZLICHER VOLVO-SONDERAUSSTATTUNG

### Zusätzliche Hilfshydraulik



### Brandbekämpfungssystem



### Umschlag Gegengewicht



### Externe Achsölkühlung



### LED Scheinwerferpaket



### Langes Hubgerüst



Es sind nicht alle Produkte auf allen Märkten erhältlich. Im Rahmen unserer ständigen Verbesserungsmaßnahmen behalten wir uns das Recht vor, Spezifikationen und Ausführungen ohne Vorankündigung zu ändern. Die Abbildungen zeigen nicht zwingend die Standardversion der Maschine.

**VOLVO**

**Volvo Construction Equipment**

[www.volvoce.com](http://www.volvoce.com)